

BARRIERE D'ARIA

MANUALE D'INSTALLAZIONE ED USO

CODICI ARTICOLO:

- ***BV90***
- ***BV120***
- ***BV150***
- ***BV200***



SI PREGA DI LEGGERE ATTENTAMENTE LE ISTRUZIONI DI MONTAGGIO.

SI PREGA DI CONSERVARE QUESTE ISTRUZIONI.



LEGGERE ATTENTAMENTE LE ISTRUZIONI PRIMA DI INIZIARE L'INSTALLAZIONE

NON INSTALLARE questo prodotto in aree dove può essere presente quanto segue:

- Atmosfera eccessivamente carica di oli e grassi.
- Gas, liquidi o vapori corrosivi e/o infiammabili.

NOTE DI SICUREZZA E LINEE GUIDA

- Leggete attentamente le avvertenze contenute nel presente libretto istruzioni in quanto forniscono importanti indicazioni riguardanti la sicurezza di installazione d'uso e di manutenzione.
- Dopo aver tolto l'imballaggio assicurateVi dell'integrità dell'apparecchio. In caso di dubbio non utilizzate l'apparecchio e rivolgeteVi a personale professionalmente qualificato.
- Gli elementi dell'imballaggio (sacchetti in plastica, polistirolo espanso, punti metallici, ecc.) non devono essere lasciati alla portata dei bambini in quanto potenziali fonti di pericolo.
- Prima di collegare l'apparecchio, accertateVi che i dati di targa siano rispondenti a quelli della rete di distribuzione elettrica.
- Questo apparecchio dovrà essere destinato solo all'uso per il quale è stato espressamente concepito. Ogni altro uso è da considerarsi improprio e pericoloso.
- Il costruttore non può essere considerato responsabile per eventuali danni derivanti da usi impropri, erronei ed irragionevoli.
- L'uso di qualsiasi apparecchio elettrico comporta l'osservanza di alcune regole fondamentali, in particolare: Non toccare l'apparecchio con mani o piedi bagnati o umidi e non lasciare esposto l'apparecchio ad agenti atmosferici (pioggie, sole, ecc.)
- Prima di effettuare qualsiasi operazione di pulizia o di manutenzione, disinserite l'apparecchio dalla rete di alimentazione elettrica spegnendo l'interruttore dell'impianto.
- In caso di guasto e/o cattivo funzionamento dell'apparecchio, spegnetelo e non manomettetelo.
- Allorché decidiate di non utilizzare più l'apparecchio si raccomanda di renderlo inoperante scollegandolo dalla rete di alimentazione dopo aver disinserito l'interruttore dell'impianto.
- Si raccomanda inoltre di rendere innocue, quelle parti dell'apparecchio che possono costituire un pericolo specialmente per i bambini che potrebbero servirsene per i loro giochi.
- Apparecchio conforme a Dir. 89/336/ CEE +92/31/CEE + 93/68/CEE sulla compatibilità Elettromagnetica (EMC)
- L'installazione deve essere effettuata secondo le seguenti istruzioni da personale professionalmente qualificato. Un'errata installazione può causare danni a persone, animali o cose nei confronti dei quali il costruttore non può essere considerato responsabile.
- I dispositivi di disconnessione devono essere previsti nella rete di alimentazione conformante alle regole di installazioni nazionali.

SMALTIMENTO :

Questo prodotto non deve essere smaltito insieme ai rifiuti domestici. Riciclare negli appositi impianti. Verificare le disposizioni locali per le indicazioni di riciclaggio.

1. INTRODUZIONE AL PRODOTTO

La BARRIERA D'ARIA viene tipicamente installata sopra gli ingressi di ristoranti, supermercati, teatri, sale riunioni, hotel, uffici, officine e magazzini per evitare l'ingresso di polvere, zanzare, aria inquinata ed impedire le dispersioni termiche durante le stagioni fredde o calde.

La BARRIERA D'ARIA isola efficacemente l'ambiente interno dall'esterno mantenendo la temperatura. Particolarmente utilizzata nei locali con aria condizionata per preservare l'ambiente interno e risparmiare energia. Inoltre, la BARRIERA D'ARIA impedisce l'ingresso di polvere, parassiti e gas nocivi dall'esterno mantenendo un ambiente confortevole all'interno.

2. TABELLA DIMENSIONI PESO

LATO POSTERIORE / BACK SIDE

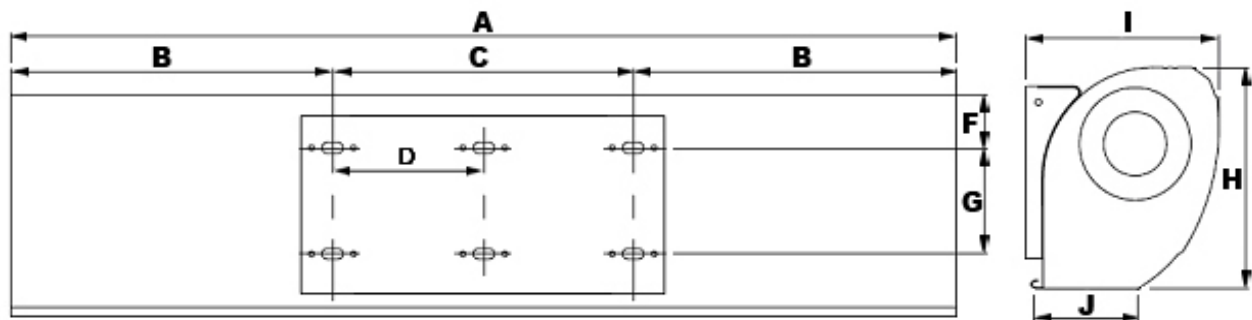

MODEL	A	B	C	D	F	G	H	I	J
BV90	900	330	440	---	55	90	210	190	110
BV120	1200	480		---					
BV150	1500	330		---					
BV200	2000	480	840	---					

3. AVVERTENZE PER L'INSTALLAZIONE

Prima dell'installazione, si prega di verificare e applicare la stessa tensione e frequenza della rete elettrica e di seguire le indicazioni sotto riportate:

3.1 Installare l'unità su di una parete sufficientemente robusta per garantire la sicurezza ed evitare vibrazioni e rumore).

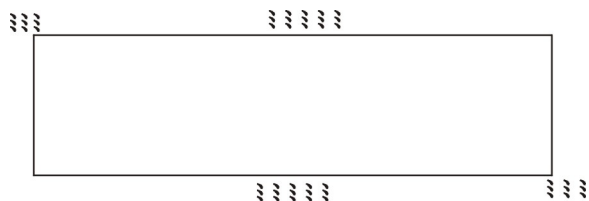

3.2 Installare l'unità all'interno.

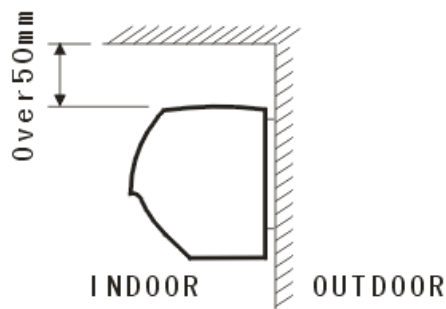

3.3 Non installare l'unità troppo in basso, a non meno di 2,3 metri da terra.

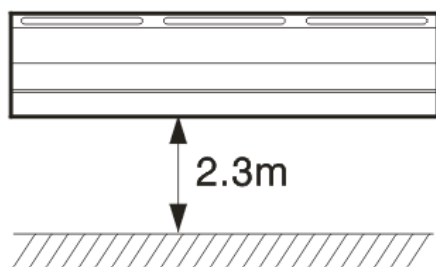

3.4 Quando l'ingresso è più largo dell'unità, si consiglia di installare due o più unità in parallelo. In questo caso, garantire spazi da 20 a 40 mm tra le unità.

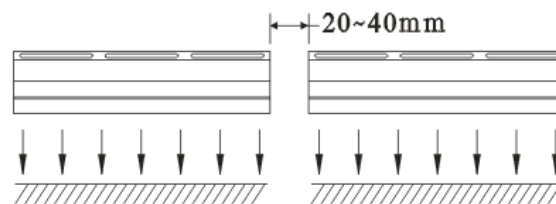

3.5 Non lasciare spazi vuoti tra l'unità e il muro.

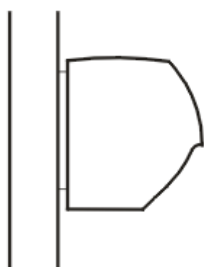

3.6 Non installare l'unità in luoghi esposti a getti/spruzzi d'acqua, eccessivo vapore, gas esplosivo o gas corrosivo.

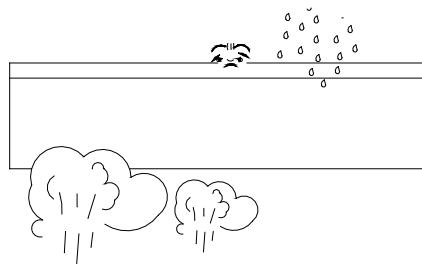

4. INSTALLAZIONE

4.1 Installazione sul muro di cemento:

4.1.1 Rimuovere la piastra di montaggio
Rimuovere le parti in plastica e sbloccare le
viti sul retro del corpo principale.

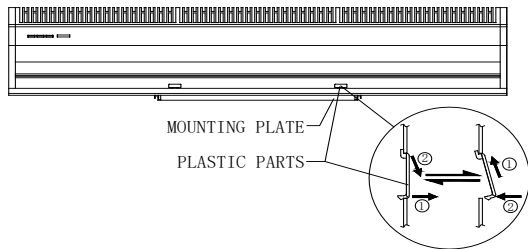

4.1.2 Fissare i bulloni nella posizione corretta
(fissare la posizione con la piastra di montaggio e
versare il cemento nei fori dei bulloni).

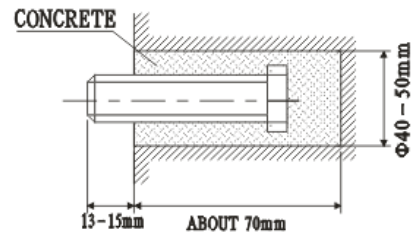

4.1.3 Quando il cemento si è asciugato,
montare la piastra di montaggio (utilizzare la
rondella e il dado come segue).

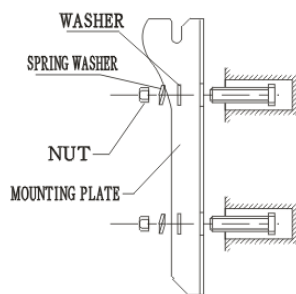

4.1.4 Installare il corpo principale
Impostare sull'estremità superiore della piastra di
montaggio e bloccarlo come indicato di seguito.
Assicurarsi che sia ancorato bene.

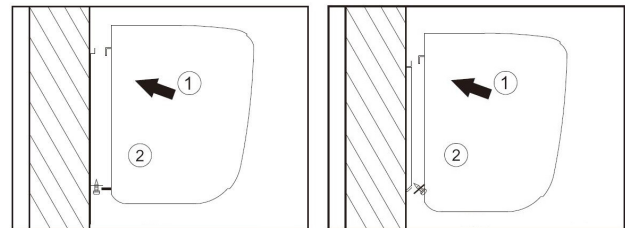

4.2 Installazione su parete di legno:

4.2.1 Fissare la piastra di montaggio nelle
posizioni corrette con le viti autofilettanti.

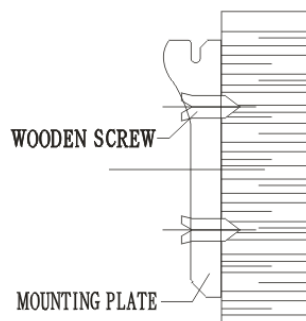

4.2.2 Vedi punto 4.1.4.

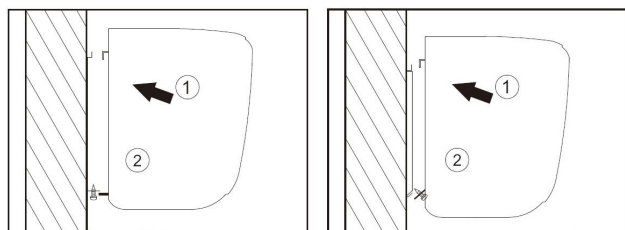

4.3 Installazione appeso al soffitto:

4.3.1 Rimuovere la piastra di montaggio dal corpo principale (come punto 4.1.1)

4.3.2 Fissare le staffe al soffitto come in Fig.

4.3.3 Impostare la piastra di montaggio sulle staffe a soffitto e garantire la sicurezza e il fissaggio (utilizzare i bulloni fissati alle staffe del soffitto per appenderlo dal soffitto, la posizione della piastra di montaggio può essere regolata nel limite di 100mm).

4.3.4 Vedi punto 4.1.4.

5. SCHEDA TECNICA

MODELLO	Volt. (V~)	Freq (Hz)	POTENZA MOTORE (W)		VELOCITA' (m/s)		PORTATA (m ³ /h)		RUMORE (dB)		PESO (kg)	
			H	L	H	L	H	L	H	L		
BV90	220	50	160	110	11	9	1400	1100	57	55	10	
BV120			200	150			1900	1600	58	56		12
BV150			230	180			2500	2000	59	57		
BV200			350	300			3600	2900	61	59		17

6. SCHEMA ELETTRICO

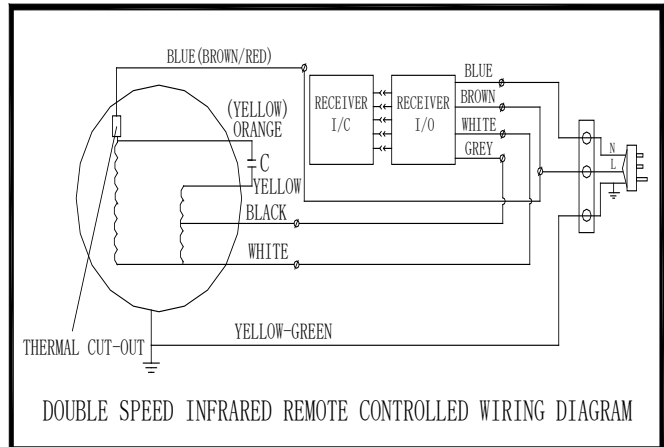
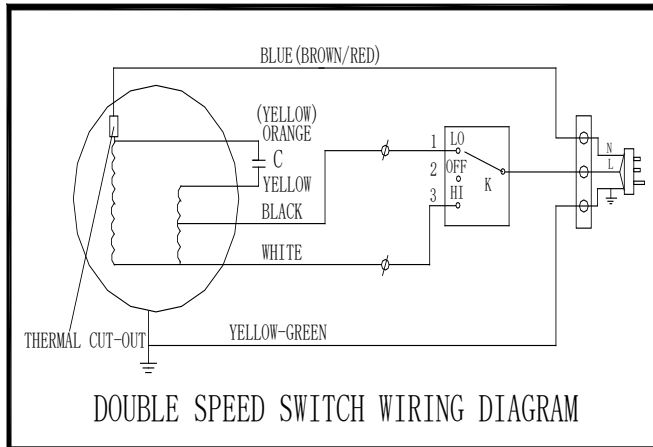

7. FUNZIONAMENTO

- 7.1.
- Premere il pulsante "ON / OFF" per accendere l'unità. Ricevuto il segnale, l'unità principale emette un suono di conferma e iniziare a lavorare in modalità solo RAFFREDDAMENTO ad alta velocità "H" (led verde acceso). Premere nuovamente il pulsante "ON / OFF" per spegnere.
 - Quando l'unità è in funzione come al punto a., premere il tasto "COOL" nel telecomando, l'unità principale emette un suono di conferma e passa ad alta velocità bassa "L" (led verde acceso). Premere di nuovo il tasto "COOL" per commutare tra bassa e alta velocità.

7.2 Regolare le alette di direzione aria per ottenere l'effetto migliore.

8. PRECAUZIONI

- Spegner l'alimentazione e scollegare la spina per qualsiasi servizio di manutenzione.
- Spegner l'alimentazione o scollegare la spina in caso di non utilizzo del prodotto per un lungo periodo.
- Assicurarsi che il prodotto sia collegato con il filo di terra.
- Le immagini mostrate in questo manuale sono solo illustrative.
- Questo apparecchio non è destinato all'uso da parte di persone (inclusi i bambini) con capacità fisiche, sensoriali o mentali ridotte, o mancanza di esperienza e conoscenza, a meno che non siano stati supervisionati o istruiti sull'uso dell'apparecchio da una persona responsabile della loro sicurezza.
- I bambini devono essere sorvegliati per assicurarsi che non giochino con l'apparecchio.
- Se il cavo di alimentazione è danneggiato, deve essere sostituito da personale qualificato per evitare rischi.

9. ATTENZIONE

- a) Utilizzare l'unità alla tensione e frequenza nominali indicate sulla targhetta.
- b) Non bagnare i componenti elettrici del prodotto.
- c) Non utilizzare mai benzina, benzene, diluenti o altri prodotti chimici simili per pulire l'unità.
- d) La manutenzione ordinaria deve essere eseguita ogni anno.

10. GARANZIA

La garanzia è valida per 24 mesi dalla data di acquisto. Dalla garanzia sono esclusi danni che si dovessero verificare per incuria ed errato uso dell'apparecchio. In tal caso la riparazione verrà addebitata al costo.

Attenzione! Conservare lo scontrino fiscale o la fattura comprovanti la data di acquisto.

**La durata dell'apparecchio e la sua affidabilità saranno più efficienti se verrà usato secondo le istruzioni.
I diritti di garanzia rispondono alla Direttiva Europea 1999/44/CE Decreto legislativo N. 24 del 02/02/2002**